

Manuaalinen liukusulkupelti

SKMTR



Tuotekuvaus

Manuaalinen liukusulkupelti kuljetuskanaville

Täyttää tiiviysluokka 4:n vaatimukset paineluokassa C.

Täyttää paineluokka C:n vaatimukset ainoastaan ollessa kokonaan auki tai kiinni.

Mitat

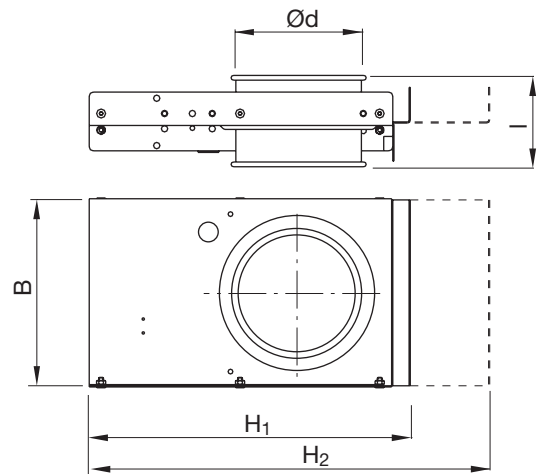

Ød nom	H ₁ [mm]	H ₂ [mm]	B [mm]	l [mm]	m kg
80	223	338	157	125	2,10
100	263	398	177	125	2,60
125	314	475	202	125	3,30
140	363	548	227	125	4,10
150	363	548	227	125	4,50
160	383	574	237	125	4,40
180	463	699	277	125	5,70
200	463	699	277	125	5,80
224 *	562	849	347	165	12,0
250 *	562	849	371	165	12,3
300 *	692	1050	422	165	17,0
315 *	692	1050	422	165	17,0
350 *	763	1160	472	165	19,0
400 *	863	1310	522	165	24,0

* Lämpäisevällä sulkulevyllä

Accessories and space parts

Art.

SPDA-01	Solenoid valve, complete
SPDA-021	Coil for solenoid valve 24 V DC
SPDA-022	Coil for solenoid valve 24 V AC
SPDA-06	Micro switch
SPDA-07	Support for micro switch
SPDA-08	Sensor cylinder
SPDA-09	Support for sensor

Tilausesimerkki

Tuotetunnus	SKMTR	200
Mitta Ød		