

# Mittayhteellinen säätöpeltiluukku TL+SPM



## Tuotekuvaus SPM

- SPM soveltuu erinomaisesti ilmavirtojen mittaukseen ja kertosäätöön
- Hyvä mittaustarkkuus (< 5%)
- Soveltuu myös häiriövirtausten jälkeen
- Tarkastusluukku mahdollistaa säätöpellin poistamisen puhdistuksen ajaksi
- Patentoitu

## Materiaalit

- Materiaali sinkitty pelti, tarvittaessa myös haponkestävä teräs

## Rakenne

SPM:n vaippa ja säätöpelti valmistetaan kuumasinkitystä teräksestä. Mittayhde valmistetaan alumiiniprofiilista. Mittausliitännät ja säätövipu ovat PVC-muovia. Kanavaliitokset ovat standardin SF 3282 mukaiset ja varustetut kumitiivistein. SPM toimitetaan säätökäyrästä-, säätöasteikko ja ilmavirransuuntatarroilla varustettuna.

## Tilausesimerkki

Tuotetunnus **SPM 160**  
 Koko Ød<sub>1</sub>

## Mitat

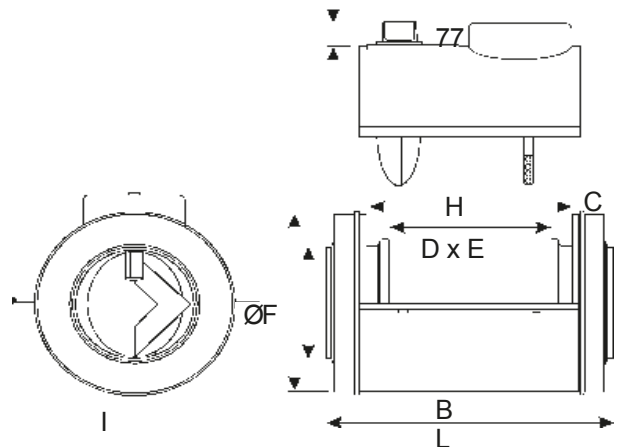

SPM	B	C	D x E	ØF	L	H	I
Ø100	243	32	185x100	100	307	230	160
Ø125	243	32	185x125	125	307	230	185
Ø160	243	32	185x160	160	307	230	220
Ø200	243	32	185x200	200	307	230	260
Ø250	296	43	238x250	250	382	280	310
Ø315	366	43	308x315	315	452	350	375
Ø400	368	57	286x400	400	482	350	460
Ø500	634	48	480x500	500	730	550	560
Ø630	634	48	480x630	630	730	550	690

\*SFS 3282

# Mittayhteellinen säätöpeltiluukku TL+SPM



Tuotekuvaus SPM A60 ja A30

## Mitat

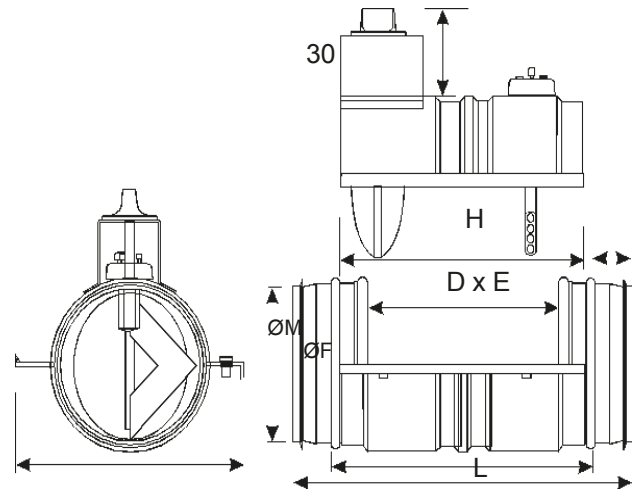

SPM TL-Axx	ØF*	ØM		DxE	L	H
		A30	A60			
Ø100	100	173	193	185x100	410	230
Ø125	125	198	217	185x125	410	230
Ø160	160	233	283	185x160	410	230
Ø200	200	293	323	185x200	410	230
Ø250	250	343	413	238x250	410	280
Ø315	315	408	478	308x315	470	350
Ø400	400	493	603	286x400	494	350
Ø500	500	613	703	490x500	735	550
Ø630	630	743	835	490x630	735	550

\*SFS 3282

## Tilausesimerkki

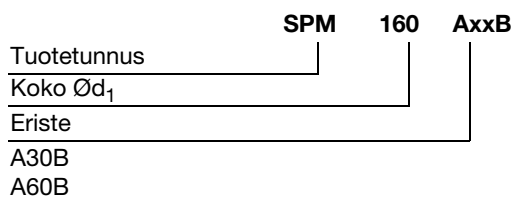

- 1
- 2
- 3
- 4
- 5**
- 6
- 7
- 8
- 9
- 10
- 11
- 12
- 13
- 14
- 15
- 16
- 17
- 18

# Mittayhteellinen säätöpeltiluukku TL+SPM

## Asennus

### Suojaetäisyydet

Yleensä 4 X D ennen SPM:ää ja 0 X D SPM:n jälkeen. T-haara, poistopuolella 0 x D ja tulopuolella 4 x D. 90° käyrän tai käyrien jälkeen 0 x D. Ilmavirta aina mittayhteestä säätöpeltiin päin.

### Mittaus ja säätö

Ilmamäärän mittaus suoritetaan mittaamalla paine-ero mittayhteen liitännöissä asennoissa 1 ja 2 (180°) osoittamien ilmamäärien keskiarvo. Säätöpeltiä kääntämällä saadaan haluttu ilmamäärä. Tarkemmat tiedot ilmamäärän mittaamisesta ja tiheyden vaikutuksesta ovat erillisessä mittausohjeessa "SPM -mittaus ja säätö".

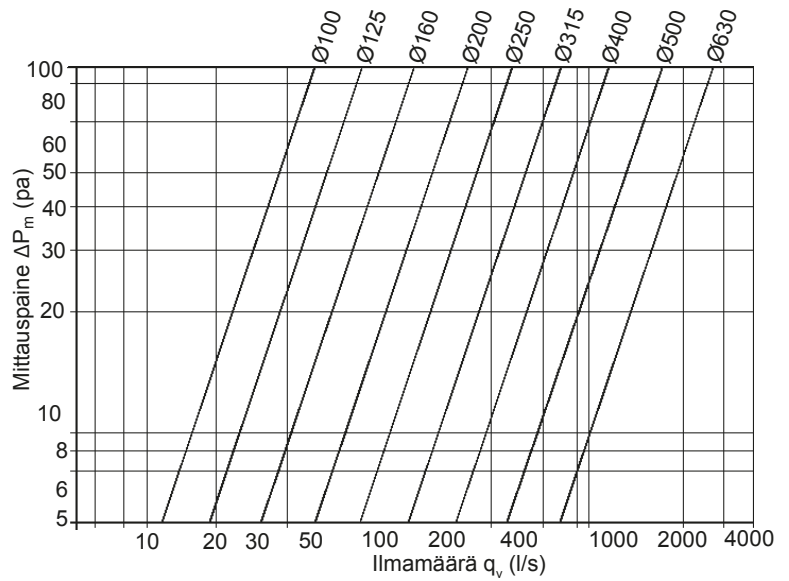

## Äänitiedot

### Ääni tehotaso $L_w$

$$L_{W_{okt}} = L_{WA} + K_{okt}$$

SPM	Korjaus $K_{okt}$ (dB)							
	keskitaajuus (oktaavikaista) (Hz)							
	63	125	250	500	1000	2000	4000	8000
100	10	8	4	-2	-9	-16	-26	-38
125	13	7	3	-2	-8	-17	-27	-39
160	12	7	3	-2	-8	-17	-26	-37
200	10	8	2	-3	-7	-14	-25	-35
250	12	5	1	-3	-9	-15	-24	-36
315	16	5	1	-2	-6	-12	-24	-34
400	11	4	0	-4	-7	-13	-25	-37
500	8	3	1	-3	-6	-11	-21	-32
630	7	2	-1	-3	-5	-11	-17	-21
Tol.	4	3	3	3	3	6	9	9

### SPM-100

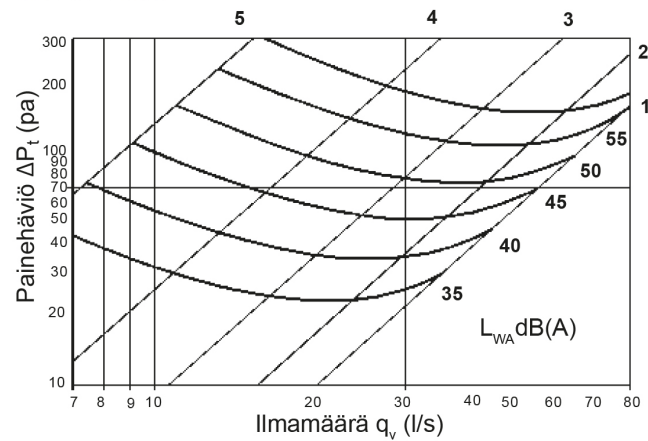

### SPM-125

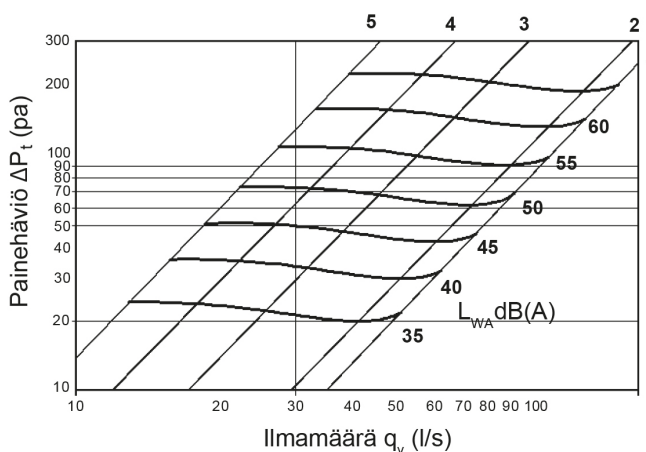

### SPM-160

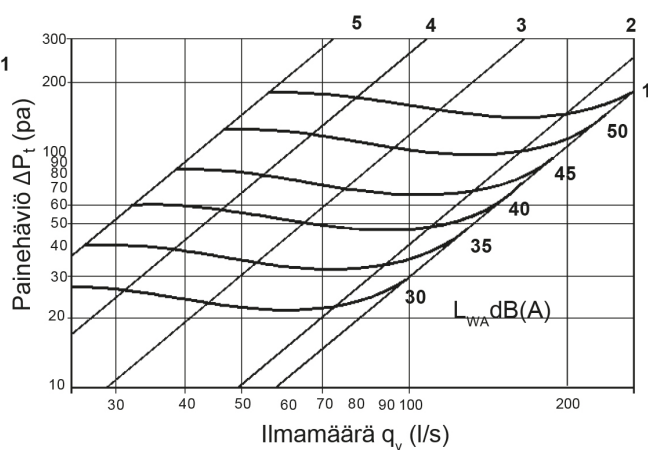

- 1
- 2
- 3
- 4
- 5
- 6
- 7
- 8
- 9
- 10
- 11
- 12
- 13
- 14
- 15
- 16
- 17
- 18

# Mittayhteellinen säätöpeltiluukku TL+SPM

## Äänitiedot

**SPM-200**

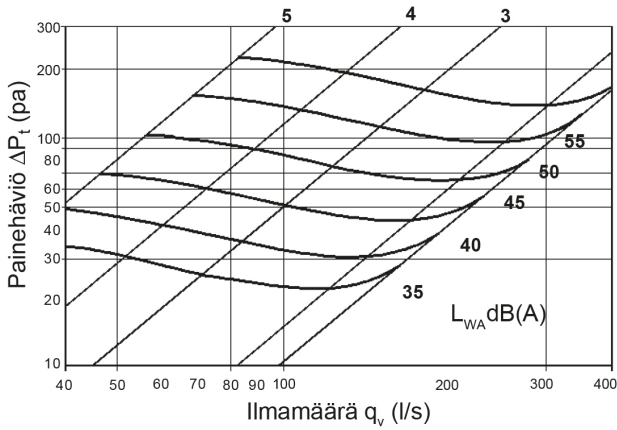

**SPM-250**

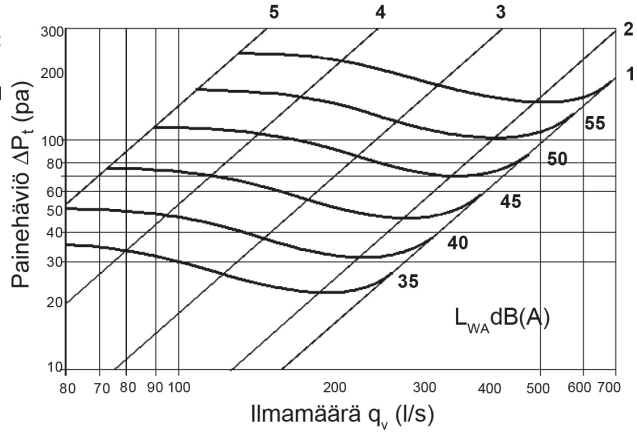

**SPM-315**

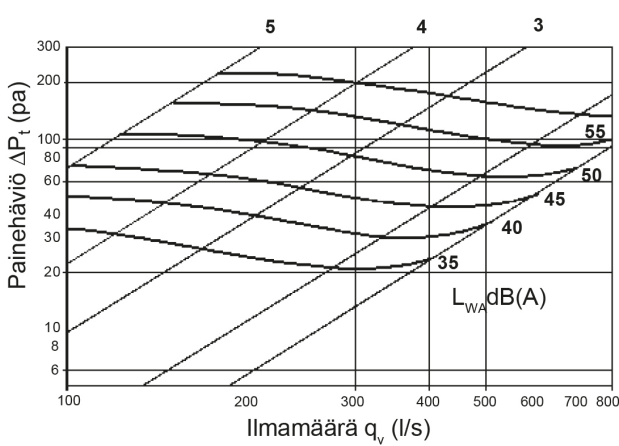

**SPM-400**

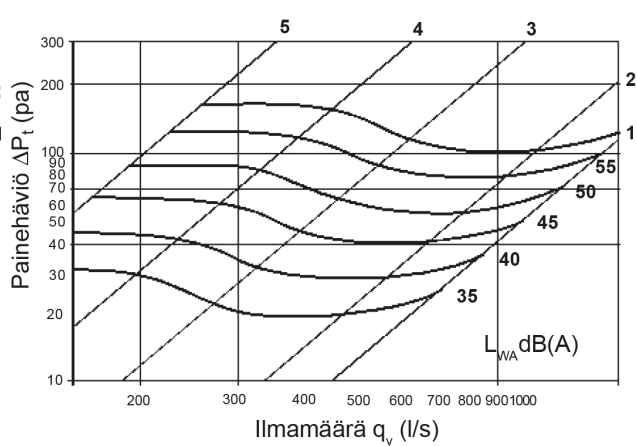

**SPM-500**

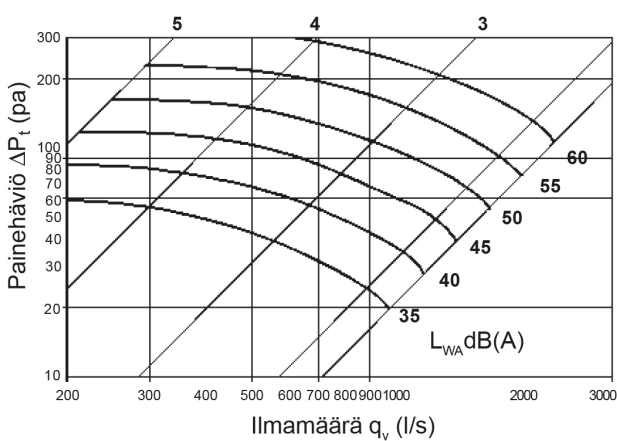

**SPM-630**

