

Päätelaite poistoilmalle

EXAD



Tuotekuvaus

EXAD on poistoilmalle tarkoitettu päätelaite, joka koostuu DIRU- säätöpelistä, äänenvaimentimesta ja imukartiosta. Saatavissa olevat koot \varnothing 250, \varnothing 315 ja \varnothing 400 mm.

EXAD on suurien ilmavirtojen poistoilmalaite ja sen suositeltu toiminta- alue on 50-600 l/s. EXAD soveltuu erinomaisesti teollisuus, varasto, urheilu- ja messuhallien, sekä kauppakeskuksien poistoilmalaitteeksi.

Suojaverkko saatavissa lisävarusteena.

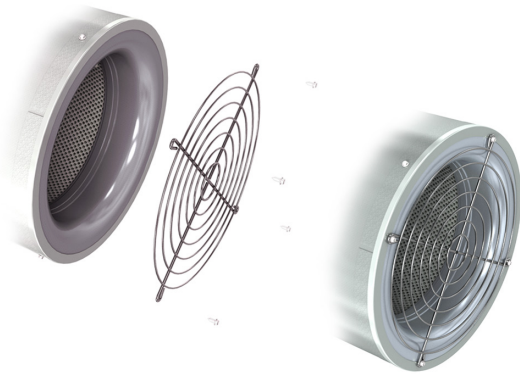

Tuotekoodi

Tuotetunnus	EXAD	d	O/N
EXAD			
Liitoskoko $\varnothing d_1$			
$\varnothing d_{1\text{ nom}} = 250-400$ mm			
Lisävaruste suojaverkko			
0 = ei suojaverkkoa			
N = suojaverkko			

Esimerkki: EXAD - 315 - N

Mitat ja äänitiedot

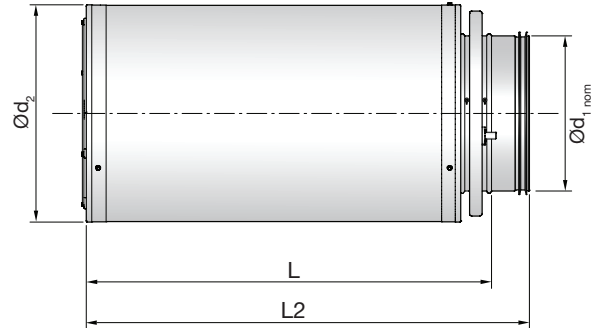

$\varnothing d_1$ nom	l [mm]	$\varnothing d_2$ [mm]	Eristevähyys [mm]	m [kg]
250	712	357	50	9,7
315	713	422	50	11,6
400	720	565	80	17,7

Äänenvaimennus

Laitteen vaimennus kanavasta huoneeseen sisältäen päätevaimennuksen.

$\varnothing d_1$ nom	Vaimennus (dB) keskitaajuuksella (Hz)							
	63	125	250	500	1k	2k	4k	8k
250	15	20	14	21	16	18	14	12
315	9	14	11	13	15	16	12	13
400	11	10	12	12	14	12	14	13

DIRU- säätöyksikkö

EXAD on varustettu DIRU-ilmavirtasäätimellä. DIRUsäätöpelistä on pikalukituksella varustettu säätökahva, sekä kiinteät mittayhteet täsmälliseen ilmamäärän mittaamiseen.

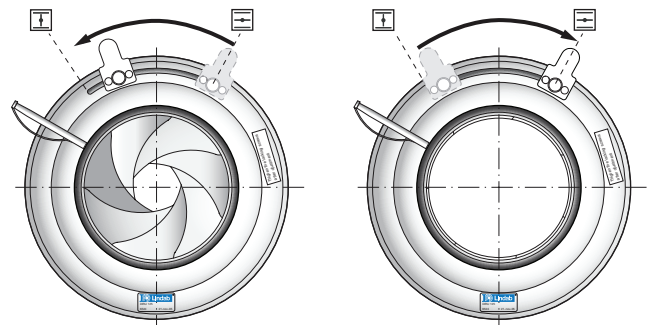

Tarkemmat ohjeet: DIRU säädin esitteestä.

Materiaalit ja pintakäsittely

EXAD valmistetaan vakiona sinkitystä pellistä. Tarvittaessa voidaan toimittaa maalattuna. EXAD voidaan puhdistaa nylonharjalla muun kanaviston puhdistuksen yhteydessä. Ulkopuoli suositellaan pyyhittäväksi kostealla liinalla.

Päätelaite poistoilmalle

EXAD

Tekniset tiedot

EXAD-250

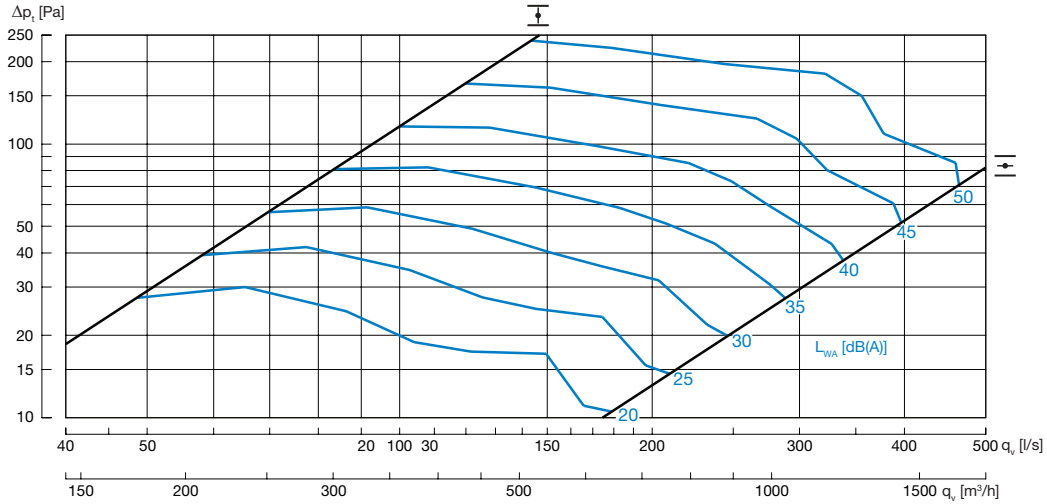

EXAD-315

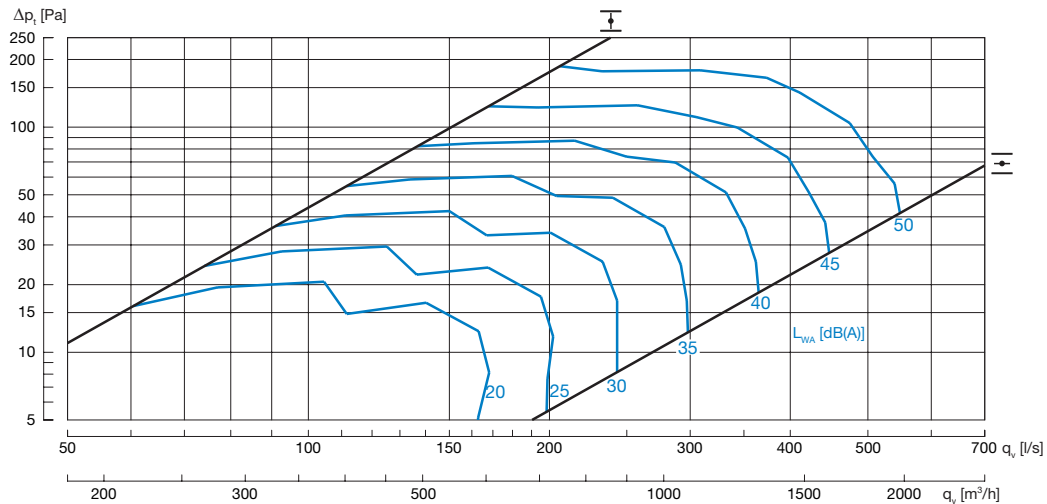

EXAD-400

